



MANDAM Sp. z o.o.
44-100 Gliwice ul.Toruńska 14
e-mail mandam@mandam.com.pl
Tel.: +48 32 232 26 60 Fax: 032 232 58 85
NIP: 648 000 16 74 REGON: P - 008173131

INSTRUKCJA OBSŁUGI

BRONA TALERZOWA SAL



Wydanie II
Gliwice 2023



DEKLARACJA ZGODNOŚCI WE



DLA MASZYN

Zgodnie z Rozporządzeniem Ministra Gospodarki z dnia 21 października 2008 r. (Dz. U. Nr 199, poz. 1228) i Dyrektywą Unii Europejskiej 2006/42/WE z dnia 17 maja 2006 r.

MANDAM Sp. z o.o.

ul. Toruńska 14

44-100 Gliwice

deklaruje z pełną odpowiedzialnością, że maszyna:

BRONA TALERZOWA SAL

typ/model:

rok produkcji:

nr fabryczny:

do której odnosi się niniejsza deklaracja spełnia wymagania:

Rozporządzenia MG z dnia 21 października 2008 r., w sprawie zasadniczych wymagań dla maszyn (Dz. U. Nr 199, poz. 1228)

i Dyrektywy Unii Europejskiej 2006/42/WE z dnia 17 maja 2006 r.

Osoby odpowiedzialne za dokumentację techniczną maszyny: Jarosław Kudlek, Łukasz

Jakus

ul. Toruńska 14, 44-100 Gliwice

Do oceny zgodności wykorzystano również następujące normy:

PN-EN ISO 13857:2010,

PN-EN ISO 4254-1:2016-02,

PN-EN ISO 12100-1:2005/A1:2012

PN-EN ISO 12100-2:2005/A1:2012

PN-EN 982+A1:2008

Niniejsza deklaracja zgodności WE traci swoją ważność, jeżeli maszyna zostanie zmieniona lub przebudowana bez zgody producenta.

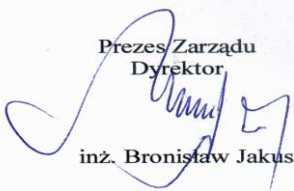
Prezes Zarządu
Dyrektor

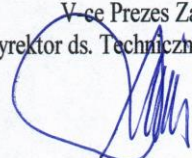
inż. Bronisław Jakus

V-ce Prezes Zarządu
Dyrektor ds. Techniczno-Organizacyjnych

mgr inż. Józef Seidel

Gliwice 27.06.2019

Miejsce i data wystawienia

.....

*Nazwisko, imię, stanowisko
i podpis osoby upoważnionej*

1. Wprowadzenie	4
1.1 Znaki bezpieczeństwa	6
2. Budowa brony talerzowej SAL	8
2.1 Przeznaczenie brony talerzowej SAL	9
3. Ogólne zasady bezpieczeństwa	9
3.1 Odpowiednie sprzężenie i rozprężenie z ciągnikiem	10
3.2 Ogumienie	11
3.3 Układ hydrauliczny i pneumatyczny	11
3.4 Bezpieczeństwo dotyczące transportu po drogach publicznych	11
3.5 Opis ryzyka szczątkowego	12
3.6 Ocena ryzyka szczątkowego	12
4. Informacje dotyczące obsługi i użytkowania	13
4.1 Przygotowanie brony talerzowej	13
4.2 Sprzężenie brony talerzowej z ciągnikiem	16
4.3 Sprzężenie siewnika z broną talerzową	16
4.4 Praca i regulacje	17
4.4.1 Regulacja położenia wału	17
4.4.2 Ustawianie ekranów bocznych	18
4.4.3 Ustawianie zespołów roboczych	18
4.5 Zasady transportu brony po drogach publicznych i oświetlenie maszyny	21
4.6 Konserwacja i smarowanie	22
4.7 Moment dokręcania śrub	22
5. Obsługa	23
6. Procedury wymian	25
7. Przechowywanie brony talerzowej	26
8. Demontaż i kasacja	27
9. Części zamienne do brony talerzowej SAL	27

1. Wprowadzenie

Serdecznie gratulujemy państwu nabycia brony talerzowej SAL. Niniejsza instrukcja podaje informacje o zagrożeniach mogących wystąpić podczas użytkowania, pracy z broną, dane techniczne oraz najważniejsze wskazania i zalecenia, których znajomość i stosowanie jest warunkiem prawidłowej pracy. Instrukcję należy zachować do przyszłego użytku. W przypadku niezrozumienia jakichkolwiek zapisów niniejszej instrukcji obsługi prosimy o zwrócenie się do producenta. Wskazówki które są ważne ze względów bezpieczeństwa, oznaczone są znakiem:



Identyfikacja maszyny

Dane identyfikacyjne brony SAL znajdują się na tabliczkach znamionowych umieszczonych na ramie nośnej (rys.1), która zawiera znak CE, podstawowe informacje o producencie i maszynie:



Gwarancja na bronę ważna jest przez 12 miesięcy od daty jej sprzedaży.

Karta gwarancyjna jest integralną częścią maszyny.

Zawsze przy składaniu zapytań dotyczących części zamiennych prosimy o podawanie numeru seryjnego.

Informacje na temat części zamiennych można znaleźć:

- na stronie internetowej: <http://mandam.com.pl/parts/>
- pod numerem telefonu +48 668 662 289
- E-mail: czesci@mandam.com

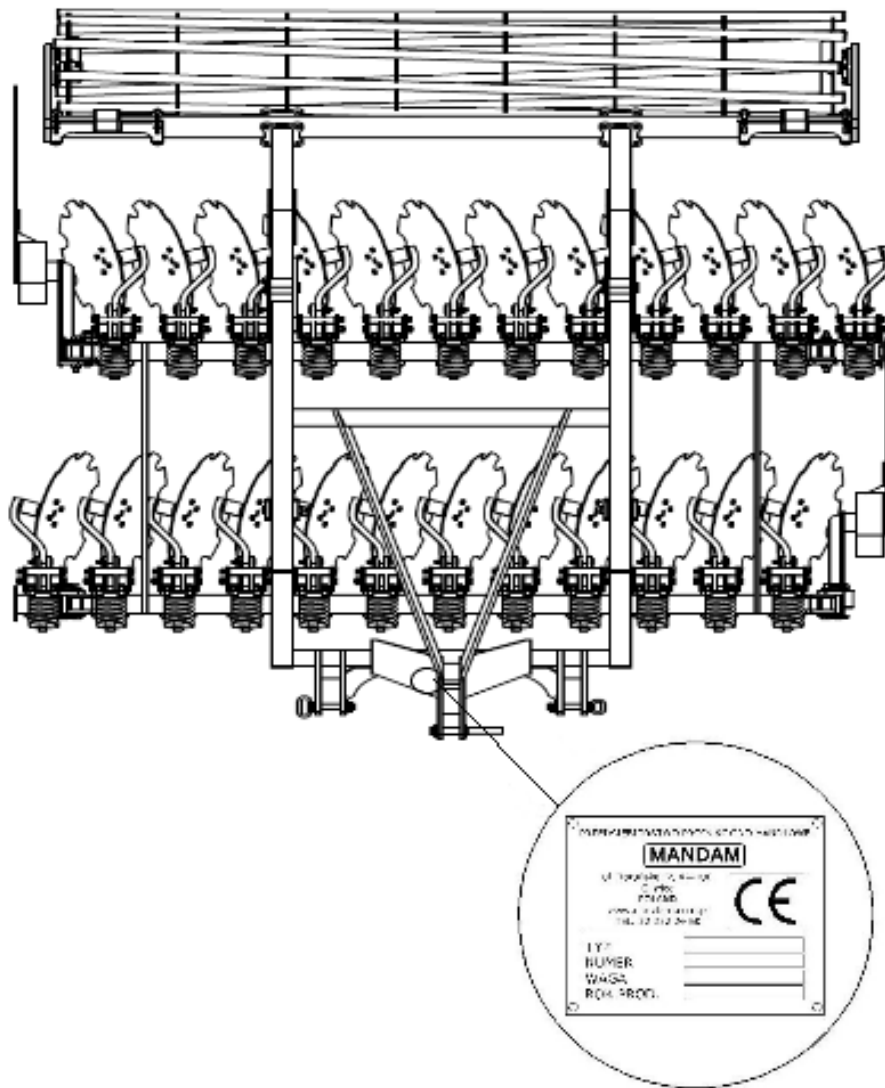

Rys. 1 Widok brony SAL z miejscem mocowania tabliczki znamionowej.

1.1 Znaki bezpieczeństwa





Zapamiętaj! W czasie użytkowania brony talerzowej szczególną ostrożność należy zachować w miejscach oznaczonych specjalnym znakami informacyjno - ostrzegawczymi (żółte nalepki).

Poniżej wyszczególniono znaki i napisy umieszczone na maszynie. Znaki i napisy bezpieczeństwa powinny być chronione przed zgubieniem i utratą czytelności. Znaki i napisy zgubione i nieczytelne powinny być zastąpione nowymi.

Tabela 1. Znaki informacyjno-ostrzegawcze.

<i>Znak bezpieczeństwa</i>	<i>Znaczenie znaku bezpieczeństwa</i>	<i>Miejsce umieszczenia na maszynie</i>
	Przeczytać instrukcje obsługi przed rozpoczęciem użytkowania.	Rama w pobliżu mocowania łącznika górnego
	Zmiażdżenie palców stopy lub stopy.	Rama w pobliżu mocowania łącznika górnego
	Nie zajmować miejsca w pobliżu cięgieł podnośnika podczas sterowania podnośnikiem.	Rama w pobliżu mocowania łącznika górnego

Znak bezpieczeństwa	Znaczenie znaku bezpieczeństwa	Miejsce umieszczenia na maszynie
	<p>Nie sięgać w obszar zgniatania, jeśli elementy mogą się ruszać</p>	<p>Rama środkowa w pobliżu ram bocznych</p>
	<p>Strumień cieczy pod ciśnieniem - uszkodzenie ciała</p>	<p>Siłowniki</p>
	<p>Miejsce zaczepu pasami transportowymi</p>	<p>Górna część dyszla (sworzeń łącznika górnego) Tylna część ramy:</p> <ul style="list-style-type: none"> • rama sztywna (w pobliżu regulacji głębokości walca) • rama składana (w pobliżu sworznia siłownika na ramie środkowej)

2. Budowa brony talerzowej SAL

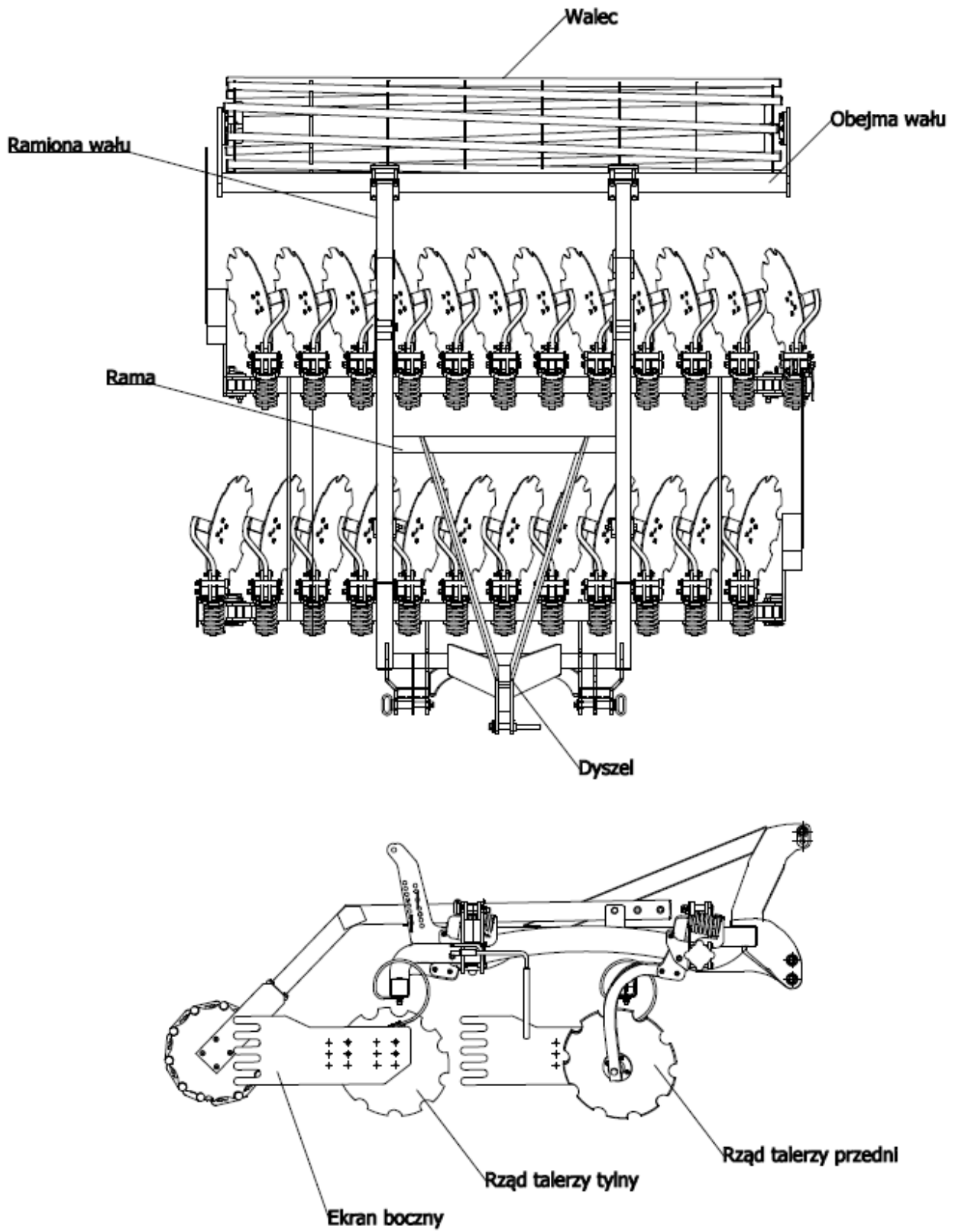

Rys. 2 Brona talerzowa SAL.

Tabela 2. Typy brony talerzowej SAL.

Typ brony	Szerokość robocza [m]	Ilość talerzy [szt]	Rozstaw rzędów talerzy [mm]	Średnica talerzy zębatach [mm]	Min. moc ciągnika [KM]	Masa [kg]
SAL 3.0	3,00	24	1190	610	130	1840

2.1 Przeznaczenie brony talerzowej SAL

Brona talerzowa jest przeznaczona do uprawy poźniwej (z rozdrobnioną słomą) i przedsiwnej zarówno w technologii orkowej i bezorkowej. Agregat można także wykorzystać do mieszania z glebą poplonów lub upraw nieużytków porośniętych wysokimi samosiewami.

Elementami roboczymi są talerze zębate o średnicy 620 mm w dwóch przesuniętych rzędach, osadzone na słupkach zabezpieczonych sprężynami. Wyposażenie każdego talerza we własne bezobsługowe łożyskowanie pozwala na optymalne nachylenie talerza do kierunku jazdy i podłoża. Pozwala to na dokładne podcięcie rżyska, równomierne wymieszanie i rozdrobnienie resztek poźniwnych. Efektem czego zostaje przerwane parowanie gleby, resztki roślinne ulegają szybszemu rozkładowi i następuje zmniejszenia nasilenia związków fenolowych negatywnie wpływających na rozwój roślin następczych. Uzębienie talerzy wspomaga zagłębianie się. Wał usytuowany z tyłu maszyny zagęszcza glebę powodując szybsze wschody chwastów i samosiewów. Wykorzystanie brony talerzowej przed siewem zapewnia dokładne wymieszanie nawozów z glebą, wyrównanie powierzchni oraz odpowiednią strukturę gleby.



UWAGA! Brona talerzowa jest przeznaczona wyłącznie do pracy w rolnictwie. Użytkowanie jej do innych celów będzie rozumiane jako użytkowanie niezgodne z przeznaczeniem i skutkować będzie utratą gwarancji. Niestosowanie się do zaleceń niniejszej instrukcji obsługi również będzie rozumiane jako użytkowanie niezgodne z przeznaczeniem.



UWAGA! Firma MANDAM udziela gwarancji na bezobsługowe piasty pod warunkami:

- przestrzegania zasady wymiany talerzy roboczych w przypadku ich zużycia, które nie może przekroczyć średnicy 520mm dla talerzy Ø620mm,
- stosowania oryginalnych talerzy firmy MANDAM,
- nie przekraczania dopuszczalnej głębokości roboczej, która wynosi 11cm,
- przestrzegania zasady zakazu manewru skrętu broną, gdy znajduje się ona w położeniu roboczym (talerze robocze zagłębione w glebie).



UWAGA! Za szkody wynikłe z eksploatacji maszyny niezgodnej z przeznaczeniem producent nie odpowiada.

3. Ogólne zasady bezpieczeństwa

Brona talerzowa może być uruchamiana, użytkowana i naprawiana wyłącznie przez osoby zapoznane z jej działaniem i ciągnika współpracującego oraz z zasadami postępowania w zakresie bezpiecznej eksploatacji i obsługi brony talerzowej. Za samowolne zmiany w konstrukcji brony producent nie ponosi odpowiedzialności. W okresie gwarancji należy stosować wyłącznie fabryczne części produkcji „MANDAM”.

Brona talerzowa powinna być obsługiwana z zachowaniem wszelkich środków ostrożności, a w szczególności:

- przed każdym uruchomieniem sprawdzić bronę talerzową i ciągnik, czy ich stan gwarantuje bezpieczeństwo w ruchu i podczas pracy,
- zabrania się użytkowania maszyny przez osoby nieletnie, chore, po spożyciu alkoholu lub innych środków odurzających,
- podczas pracy obsługowych należy używać odzieży, obuwia i rękawic roboczych,
- nie wolno przekraczać dopuszczalnych obciążeń osi oraz wymiarów transportowych,
- należy używać tylko oryginalnych zawleczek i przetyczek,
- nie wolno podchodzić do brony talerzowej w czasie jego podnoszenia i opuszczania,
- nie wolno przebywać pomiędzy ciągnikiem a broną talerzową podczas pracy silnika,
- ruszanie broną talerzową, podnoszenie oraz opuszczanie wykonuj powoli i łagodnie bez gwałtownych szarpnięć, zwracając uwagę, aby w pobliżu nie znajdowały się osoby postronne,
- nie wolno cofać ciągnikiem ani dokonywać nawrotów przy maszynie opuszczonej w położenie robocze,
- nie wolno stosować hamulców niezależnych ciągnika podczas wykonywania nawrotów,
- podczas pracy i transportu nie wolno stawać na maszynie i dodatkowo ją obciążać,
- podczas nawrotów należy zachować szczególną ostrożność jeżeli w pobliżu znajdują się osoby postronne,
- nie wolno pracować broną talerzową na pochyleniach większych niż 12° ,
- jakiegokolwiek naprawy, smarowanie lub oczyszczanie elementów roboczych, wykonuj tylko przy wyłączonym silniku i opuszczonym i rozłożonym agregacie,
- podczas konserwacji i wymiany części wchodząc do wnętrza maszyny lub pod nią bez odpowiedniego zabezpieczenia może dojść do urazów głowy - należy w takim wypadku używać kask.
- w czasie przerwy w pracy maszynę należy opuścić na podłoże i zatrzymać silnik ciągnika,
- brona o szerokości roboczej większej niż 3,00 m jest wyposażona w blokadę mechaniczną, która blokuje skrzydła przed niekontrolowanym otwarciem podczas postoju i w czasie transportu drogowego,
- jazda i parkowanie agregatu przy zbieżności o niestabilnym gruncie może spowodować osunięcie się.
- maszyny należy przechowywać w sposób zapobiegający okaleczeniu ludzi i zwierząt.

3.1 Odpowiednie sprzęganie i rozprzęganie z ciągnikiem

- Łączenie maszyny z ciągnikiem należy dokonać zgodnie z zaleceniami pamiętając o zabezpieczeniu sworzniami i o zabezpieczeniu sworzni zawieszenia przetyczkami.
- Podczas sprzęgania ciągnika z broną talerzową zabrania się przebywania osób w tym czasie pomiędzy maszyną, a ciągnikiem.
- Ciągnik współpracujący z broną talerzową musi być w pełni sprawny. Zabrania się agregowania brony z ciągnikiem o wadliwej instalacji pneumatycznej (jeżeli maszyna posiada oś hamowaną) i hydraulicznej.
- Należy pamiętać aby, były zachowane: równowaga ciągnika z zawieszonym agregatem, jego sterowność i zdolność hamowania - obciążenie przedniej osi nie

może spaść poniżej 20% całkowitego obciążenia osi ciągnika - komplet obciążników przednich.

- W położeniu spoczynkowym, maszyna odłączona od ciągnika powinna zachowywać trwałą równowagę.
- Stopkę podporową należy oprzeć na stabilnym podłożu. Zabrania się stosowanie podkładek pod stopkę mogące spowodować niestabilność oparcia.

3.2 Ogumienie

- Ciśnienie w oponach nie może przekraczać zalecanego przez producenta oraz zabrania się transportowania maszyny na ciśnieniu zbyt niskim, co może na dużych nierównościach i przy zbyt szybkiej jeździe może spowodować uszkodzenie maszyny oraz wypadek.
- Uszkodzone znacznie opony (w szczególności uszkodzenie profilu) należy niezwłocznie wymienić.
- Podczas wymiany ogumienia należy zabezpieczyć maszynę przed przetoczeniem.
- Prace naprawcze przy kołach lub ogumieniu powinny być wykonywane przez osoby w tym celu przeszkolone i uprawnione. Prace te powinny być wykonane przy pomocy odpowiednio dobranych narzędzi.
- Przy każdorazowym zamontowaniu kół należy po 50km sprawdzić dokręcenie nakrętek.

3.3 Układ hydrauliczny i pneumatyczny

Instalacja hydrauliczna i pneumatyczna znajduje się pod wysokim ciśnieniem. Należy zachować wszelkie środki ostrożności, a w szczególności:

- nie należy podłączać i rozłączać przewodów hydraulicznych gdy układ hydrauliczny ciągnika jest podciśnieniem (hydraulika nastawiona na neutralny),
- regularnie kontrolować stan połączeń oraz przewodów hydraulicznych i pneumatycznych.
- na czas usunięcia awarii hydraulicznej lub pneumatycznej agregat należy wyłączyć z eksploatacji.

3.4 Bezpieczeństwo dotyczące transportu po drogach publicznych

Do transportu wał należy złożyć do położenia transportowego i zabezpieczyć za pomocą sworzni na drabince.

Podczas transportu prześwit pod maszyną powinien wynosić co najmniej 30 cm

W czasie transportu agregatu po drogach publicznych należy obowiązkowo stosować urządzenie świetlne, tablice wyróżniającą i boczne światła odblaskowe.

Nie wolno przekraczać prędkości jazdy w czasie transportu, która wynosi:

- na drogach o gładkiej nawierzchni (asfaltowej) do 25 km/h,
- na drogach polnych lub brukowanych 6-10 km/h,
- na drogach wyboistych nie więcej niż 5 km/h.

Prędkość jazdy musi być dostosowana do stanu drogi i warunków na niej panujących, tak aby agregat nie podskakiwał na układzie zawieszenie ciągnika. Należy zachować szczególną ostrożność podczas wymijania, wyprzedzania oraz na zakrętach. Dopuszczalna szerokość robocza maszyny poruszającej się po drogach publicznych wynosi 3,0 m. Zabrania się transportu agregatu w którym nachylenie zbocza poprzednie do agregatu przekracza 7°.

OSTRZEŻENIE! Niestosowanie się do powyższych zasad może stwarzać zagrożenie dla operatora i osób postronnych jak również może prowadzić do uszkodzenia maszyny. Za szkody wynikłe z nieprzestrzegania tych zasad odpowiedzialność ponosi użytkownik.



Zgodnie z przepisami bezpieczeństwa ruchu drogowego (Rozporządzenie Ministra Infrastruktury z dnia 31.12.2002 r. Dz. U. Nr 32 z 2002 r. Poz. 262) - agregat składający się z ciągnika rolniczego i z agregowanej z nim maszyny rolniczej musi spełniać wymagania identyczne ze stawianymi ciągnikowi.



UWAGA! Agregat jako część pojazdu wystająca poza tylny boczny obrys ciągnika zasłaniający tylne światła ciągnika stwarza zagrożenie dla innych pojazdów poruszających się po drogach. Zabrania się przejazdów po drogach publicznych bez odpowiedniego oznakowania.

Producent nie dostarcza w wyposażeniu standardowym maszyny tablic ostrzegawczych. Tablice ostrzegawcze dostępne są w handlu. Tablice ostrzegawcze należy pewnie zamontować w uchwytach, a wtyczkę połączyć z gniazdem instalacji elektrycznej ciągnika. Przed przystąpieniem do transportu należy sprawdzić działanie świateł. Po uniesieniu maszyny należy sprawdzić prześwit pod najniżej położonymi elementami roboczymi, który powinien wynosić minimum 25 cm. Dopuszczalna prędkość transportowa ciągnika z maszyną wynosi 15 km/h. Na drogach o gorszej nawierzchni należy ją obniżyć do 10 km/h, a na drogach polnych do 5 km/h. Podczas wymijania i wyprzedzania innych pojazdów, omijania przeszkód i przejazdów przez duże nierówności na polu i drogach polnych należy zachować szczególną ostrożność.

3.5 Opis ryzyka szczątkowego

Firma Mandam sp. z o. o. dokłada wszelkich starań aby wyeliminować ryzyko wypadku. Istnieje jednak ryzyko szczątkowe, które może spowodować nieszczęśliwy wypadek. Największe niebezpieczeństwo następuje przy:

- używanie maszyny do innych celów niż opisane w instrukcji,
- użytkownika maszyny przez osoby nieletnie bez uprawnień, chore, po spożyciu alkoholu lub innych środków odurzających,
- przebywania osób i zwierząt w zasięgu działania maszyny,
- niezachowania ostrożności podczas transportu i manewrowania ciągnikiem,
- przebywaniu na maszynie lub pomiędzy maszyną, a ciągnikiem podczas pracy silnika,
- podczas obsługi oraz nie stosowania się do zaleceń obsługi,
- poruszaniu się po drogach publicznych.

3.6 Ocena ryzyka szczątkowego

Ryzyko szczątkowe może zostać zmniejszone do minimum, stosując poniższe zalecenia:

- rozważna i bez pośpiechu obsługa maszyny,
- uważne czytanie instrukcji obsługi,
- zachowanie bezpiecznej odległości od stref niebezpiecznych,

- zakaz przebywania na maszynie i w strefach działania maszyny w trakcie pracy silnika ciągnika,
- wykonywanie prac obsługowych zgodnie z zasadami bezpieczeństwa,
- stosowanie odzieży ochronnej, a w przypadku pracy pod maszyną także kasku,
- zabezpieczenie przed dostępem do maszyn osób nieuprawnionych, a zwłaszcza dzieci.

4. Informacje dotyczące obsługi i użytkowania

Przed pierwszym uruchomieniem maszyny należy:

- zapoznać się z instrukcją obsługi,
- upewnić się o prawidłowym stanie technicznym maszyny,
- sprawdzić stan układu hydraulicznego i pneumatycznego (w przypadku uszkodzeń np. przewodów ciśnieniowych wymienić elementy),
- upewnić się, że szybkozłącza przewodów ciśnieniowych maszyny pasują do gniazd w ciągniku,
- sprawdzić dokręcenie poszczególnych śrub i nakrętek,
- sprawdzić ciśnienie powietrza w kołach stosownie do zaleceń producenta,
- upewnić się, czy wszystkie elementy wymagające smarowania są nasmarowane,
- upewnić się, że ciśnienie w kołach ciągnika jest jednakowe na poszczególnych osiach w celu zapewnienia równomiernej pracy

4.1 Przygotowanie brony talerzowej

Brona talerzowa jest najczęściej dostarczana do klienta w stanie gotowym do pracy. Jednakże z uwagi na ograniczenia środków transportowych jest również możliwe dostarczenie jej w stanie częściowo zdemontowanym - najczęściej polega to na odłączeniu wału.

W przypadku pierwszego przygotowania agregatu do pracy należy zmontować jego podzespoły (wał). W tym celu należy ustawić bronę talerzową na płaskim utwardzonym podłożu, w miejscu umożliwiającym manewr wału. Do przewozu wału należy użyć urządzenia dźwigowego. Ustawić ramiona w uchwytach brony i połączyć śrubami w pożądanym wysunięciu (Rys. 4 - nr 1), następnie zabezpieczyć ramiona sworzniami w drabinkach, jednocześnie ustawiając pożądaną wysokość (Rys. 4 - nr 2).



UWAGA! Prawidłowa procedura montażu wałów w uchwytach ramion wymaga, aby śruby zostały równomiernie dokręcane po przekątnej, tak aby cała płaszczyzna uchwytów ramion przylegała do płaszczyzny profilu obejmującego wału. Taki sposób zapewnia najpewniejszy sposób połączenia ramion wałów z maszyną!

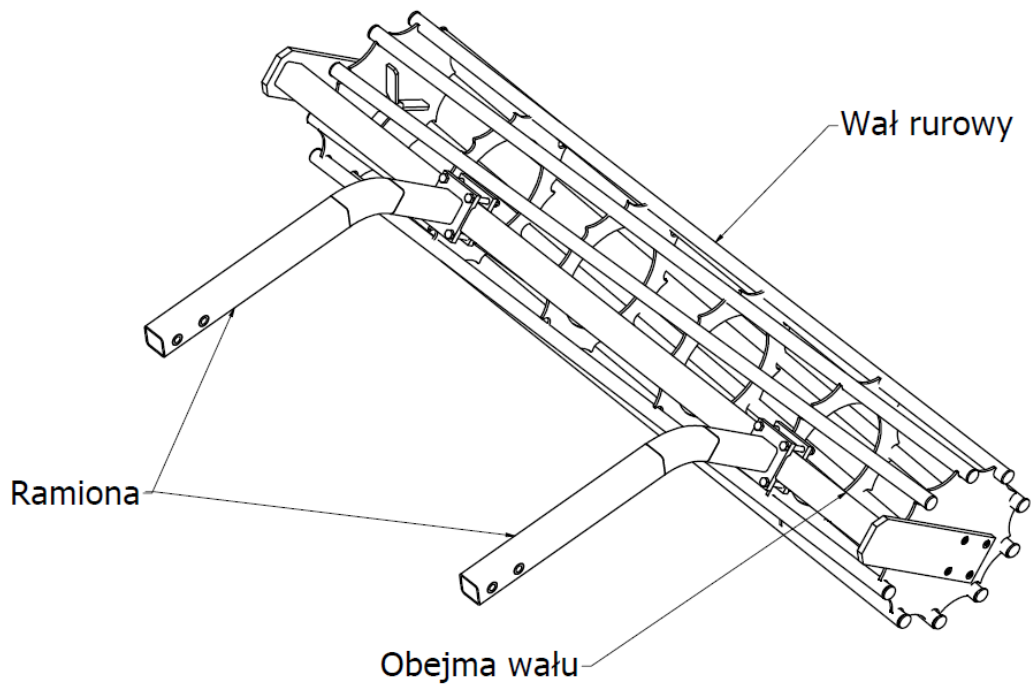

Rys. 3 Połączenie ramion z obejmą wału.

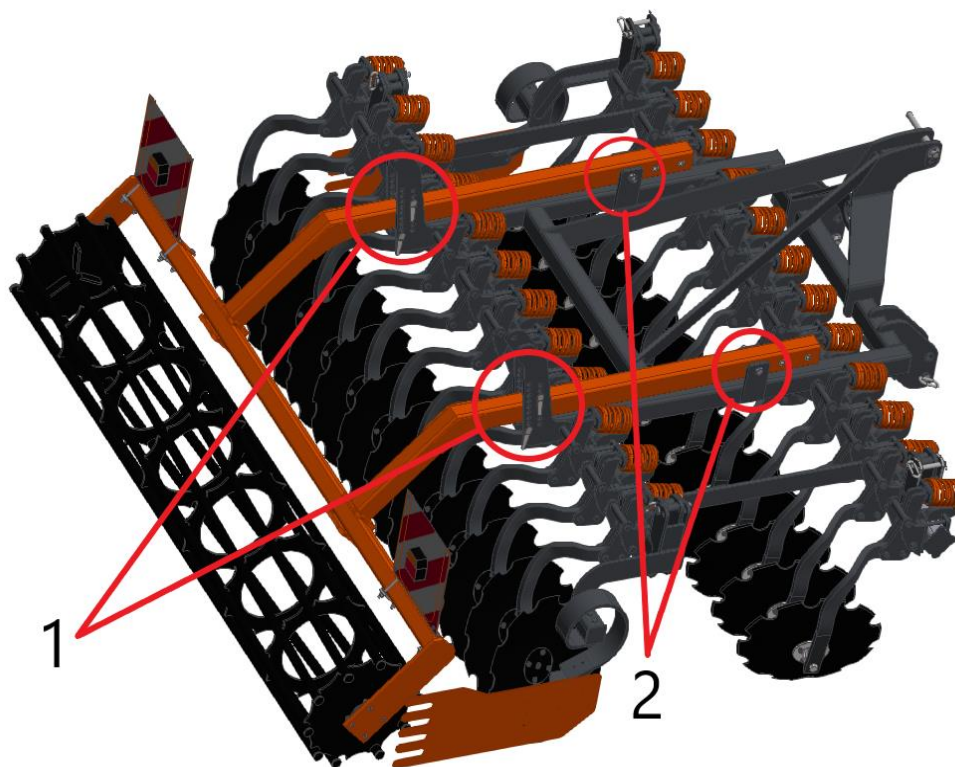

Rys. 4 Widok brony talerzowej SAL z miejscami mocowania ramion wału, 1 - mocowania na sworzniach, 2 - mocowania śruba + nakrętka.

Przed przystąpieniem do pracy należy sprawdzić stan techniczny agregatu, zwłaszcza stan elementów roboczych oraz połączeń śrubowych.



UWAGA! Nie można przekroczyć dopuszczalnych obciążeń na osie i nośności opon. Obciążenie przedniej osi nie może być niższe niż 20% całkowitego obciążenia.

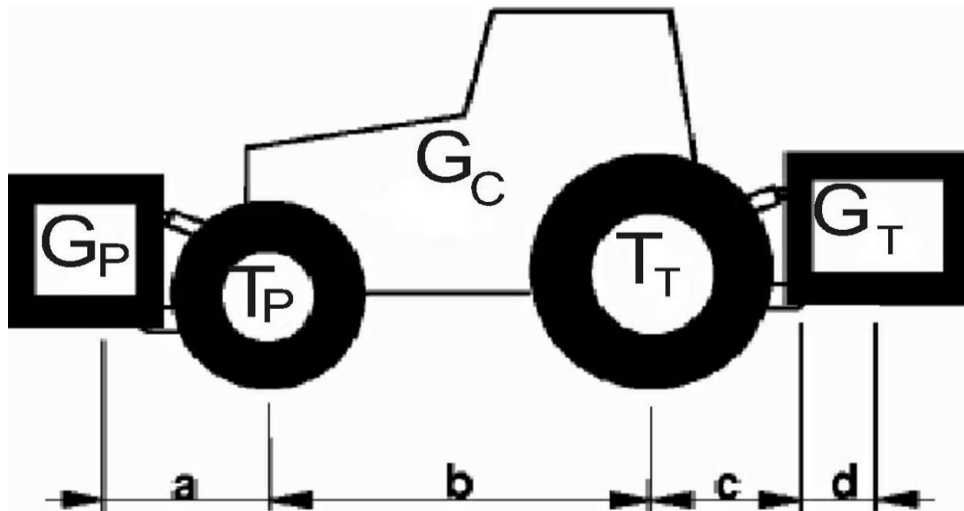

Rys. 5 Schemat oznaczeń obciążeń ciągnika.

Obliczenia obciążeń osi

Oznaczenia:

G_C - masa własna ciągnika,

T_P - obciążenie osi przednie pustego ciągnika,

T_T - obciążenie osi tylnej pustego ciągnika,

G_P - ciężar całkowity urządzenia mocowanego z tyły,

G_T - ciężar całkowity urządzenia mocowanego z przodu,

a - odstęp pomiędzy środkiem ciężkości urządzenia mocowanego z przodu, a środkiem osi,

b - rozstaw kół ciągnika,

c - odstęp między środkiem osi tylnej, a środkiem sworznia zaczepowego urządzenia tylnego,

d - odległość środka ciężkości maszyny od sworzni zaczepowych ciągnika (maszyna zawieszana przyjąć - 1,4 m, w maszynach z siewnikiem przyjąć 3 m),

x - odległość środka ciężkości od tylnej osi (jeśli producent nie podaje wprowadzić 0,45).

Minimalne obciążenie przodu w przypadku zaczepienia maszyny na tył:

$$G_{Pmin} = \frac{G_T \cdot (c+d) - T_P \cdot b + 0,2 \cdot G_C \cdot b}{a+b}$$

Rzeczywiste obciążenia osi przedniej

$$T_{Pcal} = \frac{G_P \cdot (a+b) + T_P \cdot b - G_T \cdot (c+d)}{b}$$

Rzeczywisty ciężar całkowity

$$G_{cal} = G_P + G_C + G_T$$

Rzeczywiste obciążenie osi tylnej

$$T_{T\text{ cal}} = G_{\text{ cal}} - T_{P\text{ cal}}$$

4.2 Sprzęganie brony talerzowej z ciągnikiem

Ciśnienie w ogumieniu kół ciągnika powinno być zgodne z zaleceniami producenta. Dolne cięgna TUZ powinny znajdować się na równej wysokości, w rozstawie odpowiadającym rozstawowi dolnych punktów zawieszenia. W czasie podłączania brony talerzowej do ciągnika, brona powinna stać na twardym i równym podłożu.

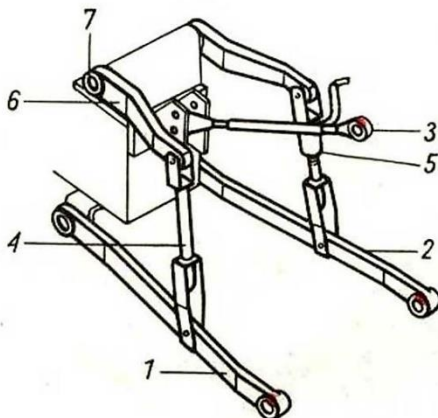

Rys. 6 Trzypunktowy układ zawieszenia TUZ ciągnika: 1,2 - cięgła dolne, 3 - łącznik górny, 4 - wieszak lewy, 5 - wieszak prawy o regulowanej długości, 6 - ramię podnośnika, 7 - wał podnośnika

Przyczepiając bronę talerzową SAL do ciągnika należy wykonać następujące czynności:

- przełączyć układ hydrauliczny ciągnika na regulację pozycyjną,
- wyjąć dolne sworznie zaczepowe w przypadku gdy trójpunktowy układ zawieszenia ciągnika nie jest wyposażony w haki zaczepowe,
- ostrożnie cofnąć, zawiesić maszynę na cięgnach dolnych, następnie zabezpieczyć,
- podłączyć górny łącznik ciągnika (w agregatach niewyposażonych w wózek) - w czasie pracy agregatu punkt zaczepienia górnego łącznika na maszynie powinien być wyżej umieszczony niż punkt przyłączenia tego łącznika na ciągniku,
- sprawdzić podnoszenie, opuszczanie agregatu przedsięwziętego oraz działanie układu hydraulicznego.

Każdy ciągnik współpracujący z maszyną musi być wyposażony w komplet obciążników i zachowywać sterowność w transporcie tzn. minimum 20% masy ciągnika musi obciążać jego przednią oś.

4.3 Sprzęganie siewnika z broną talerzową

Przed zawieszeniem siewnika należy zapoznać się z masą siewnika wraz z materiałem siewnym. Nośność hydropak wynosi 1300 kg Sprzęgając siewnik do brony talerzowej należy wykonać następujące czynności:

- dopasować rozstaw haków zaczepowych do rozstawu sworzni siewnika przekładając na odpowiednią stronę ramienia hak i podkładając odpowiednio płytkę dystansową,
- opuścić dolne cięgna sprzęgu poniżej sworzni zaczepowych siewnika (w przypadku

- sprzęgu na wózku należy włożyć w odpowiedni otwór sworzni w wieszakach ciągną, następnie położenie skorygować siłownikiem),
- cofnąć zestawem tak aby sworznie siewnika znalazły się w hakach,
 - włożyć zabezpieczenie na sworznie, otwór w hakach i zabezpieczyć zawleczką,
 - połączyć łącznik górny z siewnikiem.



UWAGA! Przed podniesieniem brony talerzowej należy podnieść siewnik ze względu na stateczność agregatu.

4.4 Praca i regulacje

W bronie talerzowej SAL przed rozpoczęciem pracy na polu należy wstępnie ustawić położenie poszczególnych zespołów roboczych. Należy także wypoziomować maszynę wzdłużnie górnym łącznikiem ciągnika i poprzecznie wieszakiem dolnego ciągną. Następnie należy wykonać pierwszy przejazd roboczy w celu ustawienia optymalnej prędkości roboczej i skorygowania regulacji na podstawie oceny prawidłowości pracy poszczególnych zespołów. **Prędkość robocza powinna wynosić 10 - 15 km/h.** W dobrze wyregulowanej maszynie rama musi być równoległa do terenu, a wszystkie zespoły robocze powinny jednakowo zagłębiać się w glebie na całej szerokości roboczej.

4.4.1 Regulacja położenia wału

Położenie wału można regulować na 2 sposoby, zmieniając jego odsunięcie od talerzy oraz głębokość pracy, zostały one opisane poniżej:

Głębokość pracy ustalana jest poprzez zablokowanie ramion wału sworzniami z płytkami ustalającymi na drabince na pożądanej wysokości. Należy zwrócić szczególną uwagę, aby po obu stronach sworznie były zamontowane jednakowo.

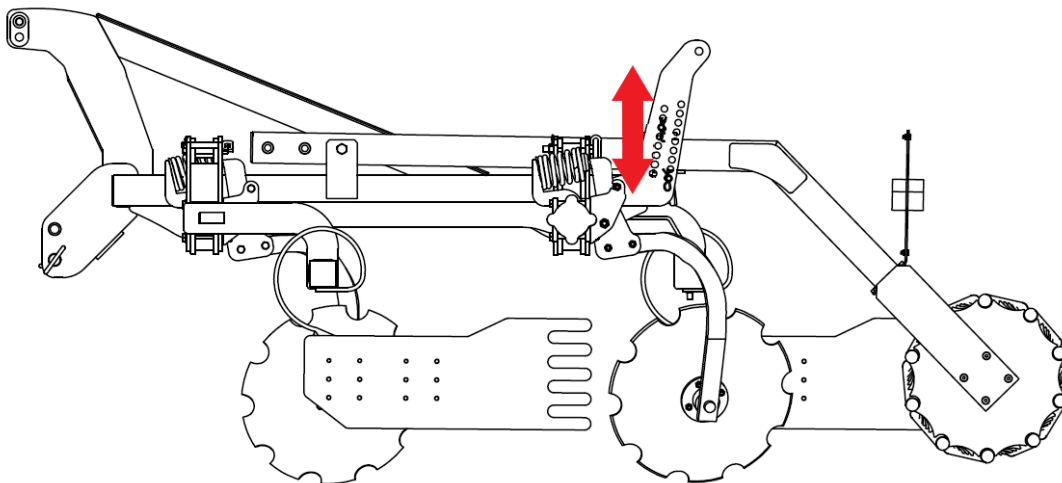

Rys. 7 Regulacja głębokości pracy wału.



Uwaga! Podczas ustawiania głębokości pracy należy uwzględnić zapadanie się wału w podłożu w zależności od stanu powierzchni oraz rodzaju uprawy.

Odległość wału od talerzy - odbezpieczone ramiona wysunąć na pożądaną odległość, a następnie zabezpieczyć śrubami na uchwycie. Należy jednak pamiętać, że przesunięcie wału do tyłu powoduje wydłużenie maszyny i pogorszenie równowagi podłużnej ciągnika.

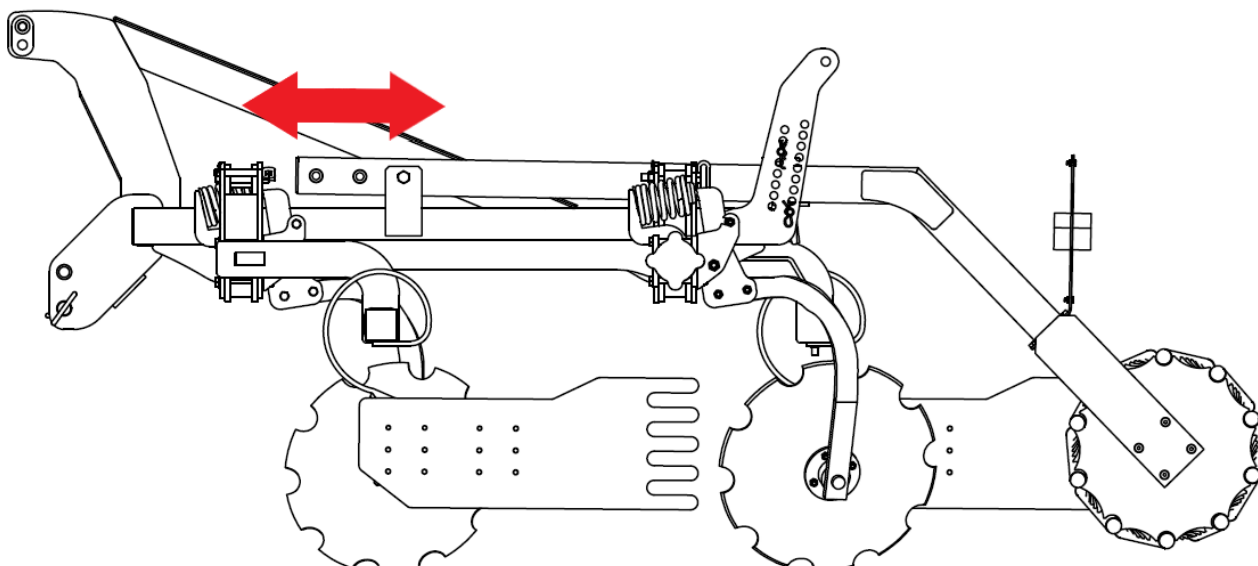

Rys. 8 Regulacja odsunięcia wału od talerzy.

4.4.2 Ustawianie ekranów bocznych

Ekran boczny należy ustawić i zablokować śrubami na takiej wysokości, aby ekran znajdował się nad powierzchnią gleby i nie był narażony na uderzenia kamieni i zawieszanie się resztek poźniwnych. W razie potrzeby należy również przesunąć go do przodu lub tyłu (przemontowanie na otworach) tak, aby zatrzymywał glebę odrzucaną przez skrajny talerz przedni i zagarniał bruzdę za skrajnym talerzem tylnym.

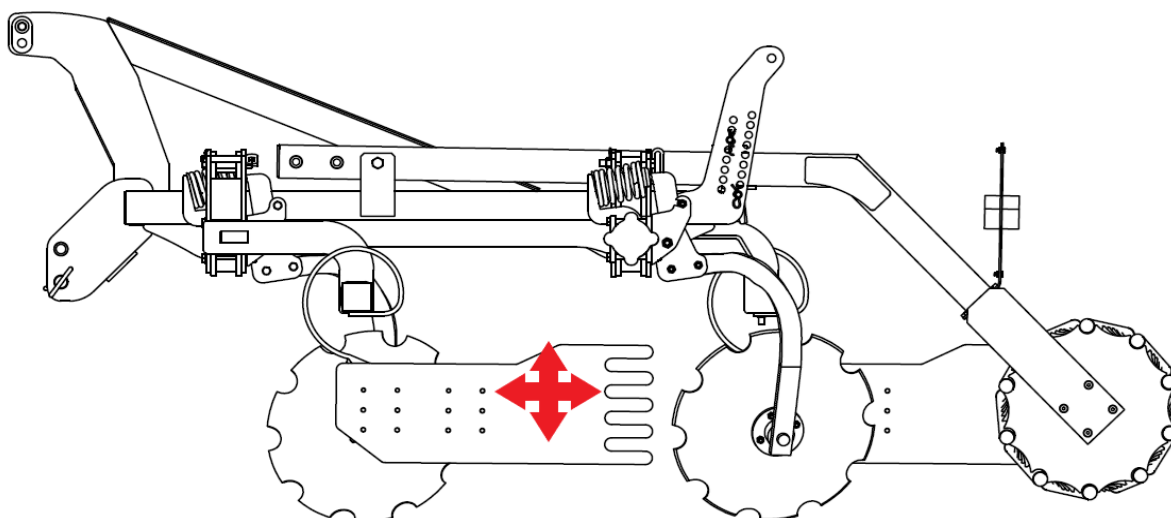

Rys. 9 Ustawianie ekranów bocznych.

4.4.3 Ustawianie zespołów roboczych

Prawidłowe ustawienie maszyny do pracy

Maszynę do pracy należy ustawić równoległe do podłoża (patrz rys.10). Dyszel przedni należy ustawić w poziomie. Zabrania się pracy maszyną z dyszlem pod kątem!

Prawidłowe ustawienie maszyny do pracy:

Praca prawidłowo

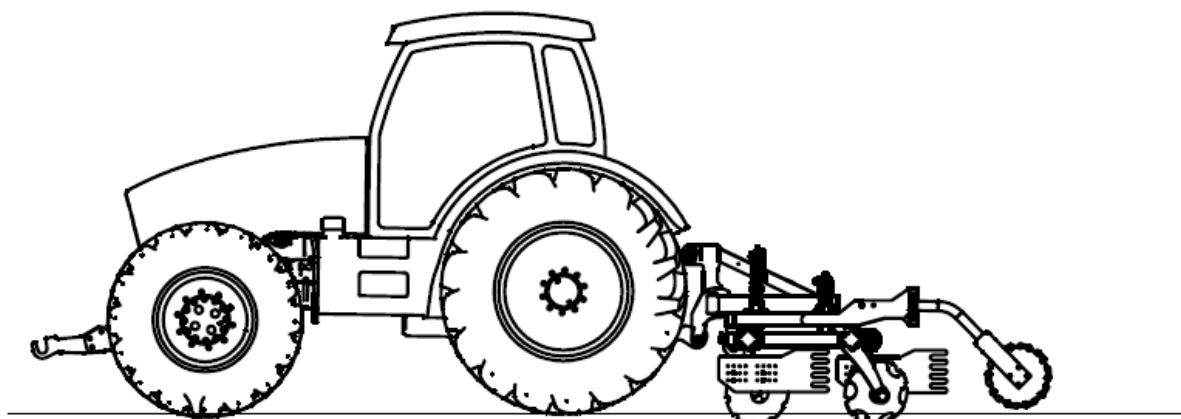

Rys. 10 Prawidłowo ustawiona maszyna równoległe do podłoża.

Nieprawidłowe ustawienia maszyny:

Praca nieprawidłowo

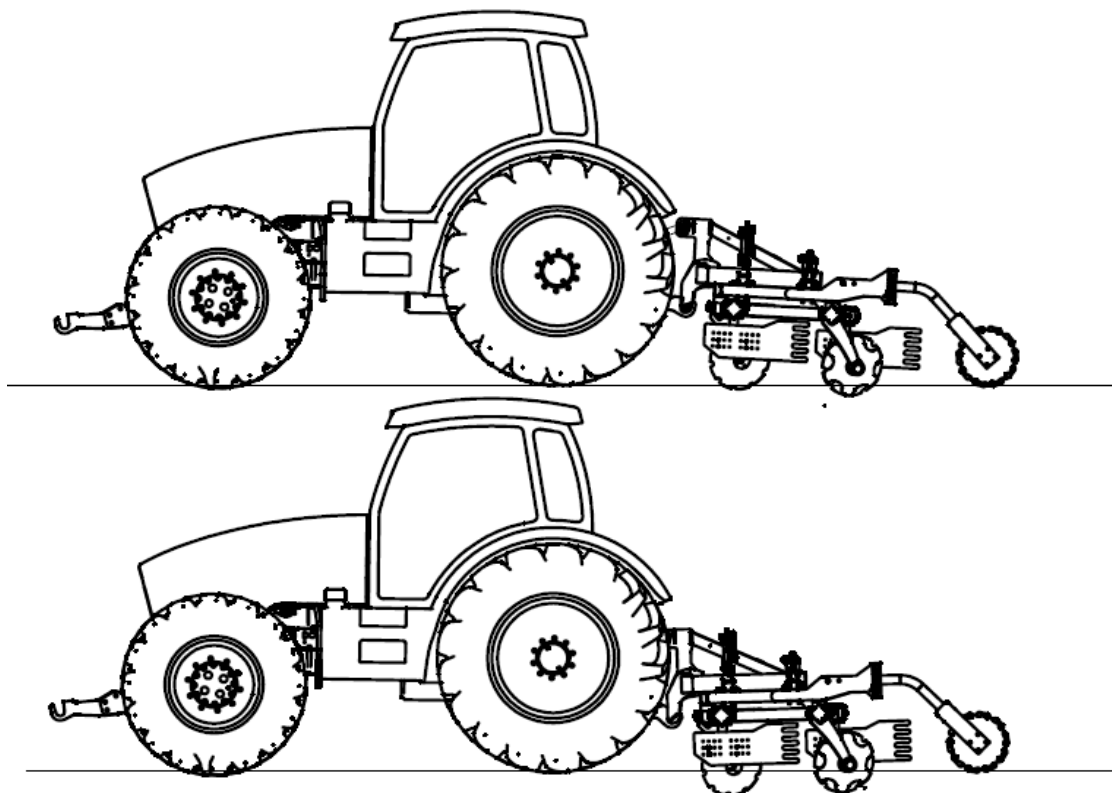

Rys. 11 Nieprawidłowe ustawienie maszyny.

Zawracanie na końcach pola/uwrociach dopuszczalne tylko i wyłącznie przy podniesionej maszynie na podwoziu.

Prawidłowe zawracanie maszyną:

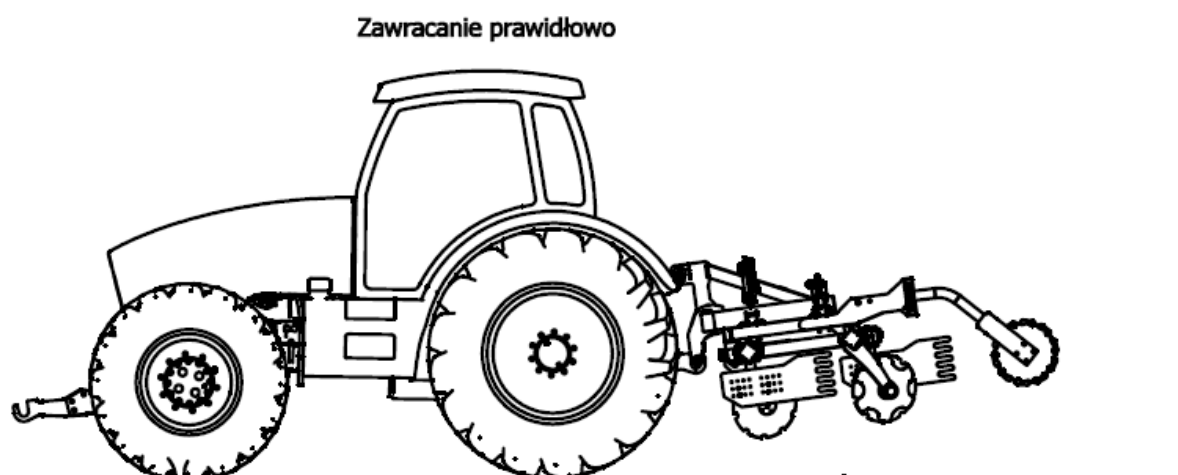

Rys. 12 Prawidłowe zawracanie maszyną.

Nie dopuszcza się zawracania z maszyną zagłębioną lub zawracania na wałach:

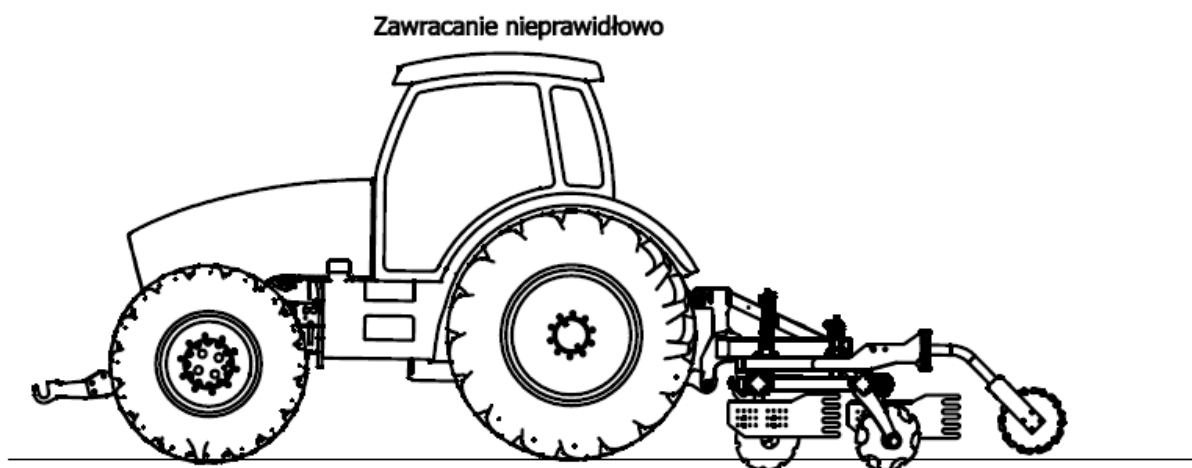

Rys. 13 Nieprawidłowe zawracanie maszyną.

Podczas pracy z maszyną zaleca się również zastosowanie dodatkowego obciążnika na przodzie ciągnika mającego na celu umożliwienie stabilniejszej oraz bardziej komfortowej pracy.

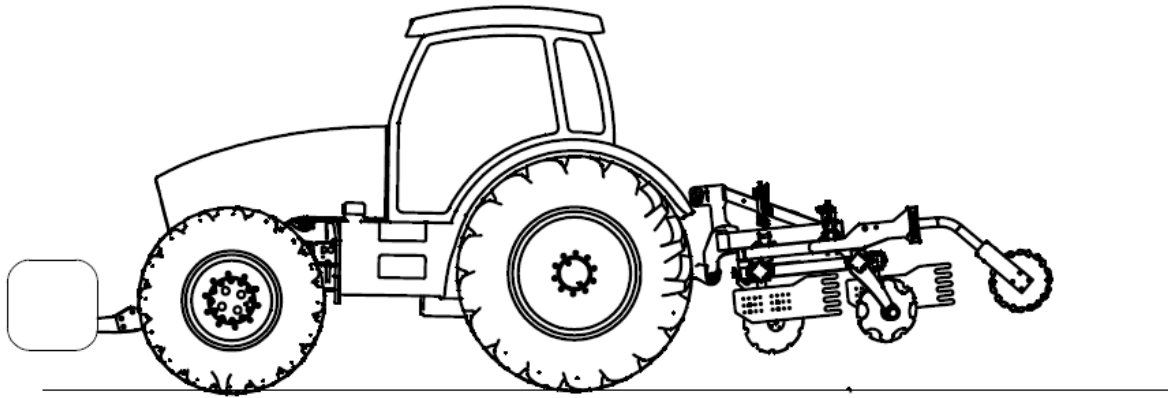

Rys. 14 Praca z zastosowanym dodatkowym obciążeniem na przodzie ciągnika.

4.5 Zasady transportu brony po drogach publicznych i oświetlenie maszyny

Zgodnie z przepisami bezpieczeństwa ruchu drogowego (Rozporządzenie Ministra Infrastruktury z dnia 31.12.2002 r. Dz. U. Nr 32 z 2002 r. Poz 262) - agregat składający się z ciągnika rolniczego i z agregowanej z nim maszyny rolniczej musi spełniać wymagania identyczne ze stawianymi samemu ciągnikowi.



UWAGA! Agregat jako część pojazdu wystająca poza tylny boczny obrys ciągnika zasłaniający tylne światła ciągnika stwarza zagrożenie dla innych pojazdów poruszających się po drogach. Pamiętaj o przestrzeganiu zaleceń dotyczących transportu podanych w rozdziale: 3 „Ogólne zasady bezpieczeństwa”. Zabrania się przejazdów po drogach publicznych bez odpowiedniego oznakowania.

Agregaty powinny posiadać:

- trójkątną tablicę wyróżniającą pojazdy wolnobieżne,
- dwie tablice skierowane do przodu posiadające światło pozycyjne białe i światło odblaskowe białe,
- dwie tablice skierowane do tyłu posiadające światło zespolone i światło odblaskowe czerwone. Tablice powinny być pomalowane w skośne białe -czerwone pasy.

Po zamocowaniu tablic należy połączyć przewody elektryczne urządzenia świetlnostrzegawczego z gniazdem instalacji elektrycznej ciągnika.

Producent nie dostarcza w wyposażeniu standardowym maszyny tablic ostrzegawczych. Tablice ostrzegawcze dostępne są w handlu.

Styl jazdy należy zawsze dostosować do warunków panujących na drodze - pomoże to uniknąć wypadków i uszkodzeń układu jezdnego. Należy uwzględniać własne umiejętności oraz intensywność ruchu, panującą widoczność i pogodę.

Przed przystąpieniem do transportu należy oczyścić maszynę z ziemi oraz sprawdzić

działanie świateł. Po uniesieniu maszyny należy sprawdzić prześwit pod najniżej położonymi elementami roboczymi, który powinien wynosić minimum 25 cm. Dopuszczalna prędkość transportowa ciągnika z maszyną wynosi 15 km/h. Na drogach o gorszej nawierzchni należy ją obniżyć do 10 km/h, a na drogach polnych do 5 km/h. Podczas wymijania i wyprzedzania innych pojazdów, omijania przeszkód i przejazdów przez duże nierówności na polu i drogach polnych należy zachować szczególną ostrożność.

4.6 Konserwacja i smarowanie

- Każdorazowo po zakończeniu pracy bronę talerzową należy oczyścić z ziemi, po czym przeprowadzić przegląd części i zespołów.
- Po pierwszych 4 godzinach pracy należy dokręcić ponownie wszystkie śruby, a następnie okresowo sprawdzić ich dokręcenie.
- W okresie użytkowania maszyny punkty smarownicze na sworzniach zawiasów należy smarować codziennie. Łożyska wału rurowego i talerzy wyrównujących smarować co 25 roboczogodzin (nie dotyczy łożysk bezobsługowych talerzy - te łożyska nie wymagają obsługi i smarowania).
- Przy wymianie zużytych elementów stosować klej do gwintów, oryginalne śruby i nakrętki.
- Zawsze należy pamiętać o prawidłowym dokręceniu połączeń śrubowych.

UWAGA! Okresowe smarowanie jest gwarancją trwałości maszyny.

Trwałość i sprawność maszyny w dużym stopniu zależy od systematycznego smarowania. Do smarowania należy używać smarów mineralnych. Przed wciśnięciem lub nałożeniem smaru, punkty smarowania należy dokładnie oczyścić

4.7 Moment dokręcania śrub

Śruby oraz nakrętki powinny być dokręcane w maszynie z odpowiednim momentem w zależności od klasy wytrzymałości śruby oraz jej wymiaru i skoku gwintu. Odpowiednie wartości momentu ich dokręcania zostały przedstawione w tabeli 3.

Tabela 3. Wartości momentu dokręcania śrub i nakrętek.

Momenty dokręcania śrub i nakrętek [Nm]					
		Skok gwintu	Klasa wytrzymałości śruby		
			8.8	10.9	12.9
Wymiar	M4	0,7	3,2	4,5	5,2
	M5	0,8	6	8,4	10
	M6	1,0	11	15	17
	M8	1,3	27	34	40
		1,0	21	30	35
	M10	1,5	46	65	76
		1,3	41	75	67
		1,0	36	50	59
	M12	1,8	79	111	129
		1,3	65	91	107
	M14	2,0	124	174	203
		1,5	104	143	167
	M16	2,0	170	237	277
		1,5	139	196	228
	M18	2,0	258	363	422
		1,5	180	254	296
	M20	2,5	332	469	546
		1,5	229	322	375
	M22	2,5	415	584	682
		1,5	282	397	463
	M24	3,0	576	809	942
		2,0	430	603	706
	M27	3,0	740	1050	1250
		2,0	552	783	933
	M30	3,5	1000	1450	1700
		2,0	745	1080	1270
	M36	4,0	1290	1790	2020
		2,0	960	1340	1500



UWAGA! Zabrania się pracy na uszkodzonej maszynie spowodowanej dowolnym zdarzeniem, w którego następstwie doszło do pęknięcia, lub deformacji ramy, wału lub innego zespołu maszyny!

5. Obsługa

Obsługa codzienna

- Każdorazowo po zakończeniu pracy agregat przedsiewny BEST należy oczyścić z ziemi, po czym przeprowadzić przegląd części i podzespołów. Podczas czyszczenia należy usunąć resztki roślinne i sznurki nawijające się w punktach łożyskowania wałów.

- Po pierwszych 4 godzinach pracy należy dokręcić ponownie wszystkie śruby, a następnie okresowo sprawdzać ich dokręcenie.
- W okresie użytkowania maszyny łożyska wałów smarować co 25 roboczogodzin.
- Przy wymianie zużytych elementów stosować klej do gwintów, oryginalne śruby i nakrętki.
- Zawsze należy pamiętać o prawidłowym dokręceniu połączeń śrubowych.

UWAGA ! Okresowe smarowanie jest gwarancją trwałości maszyny

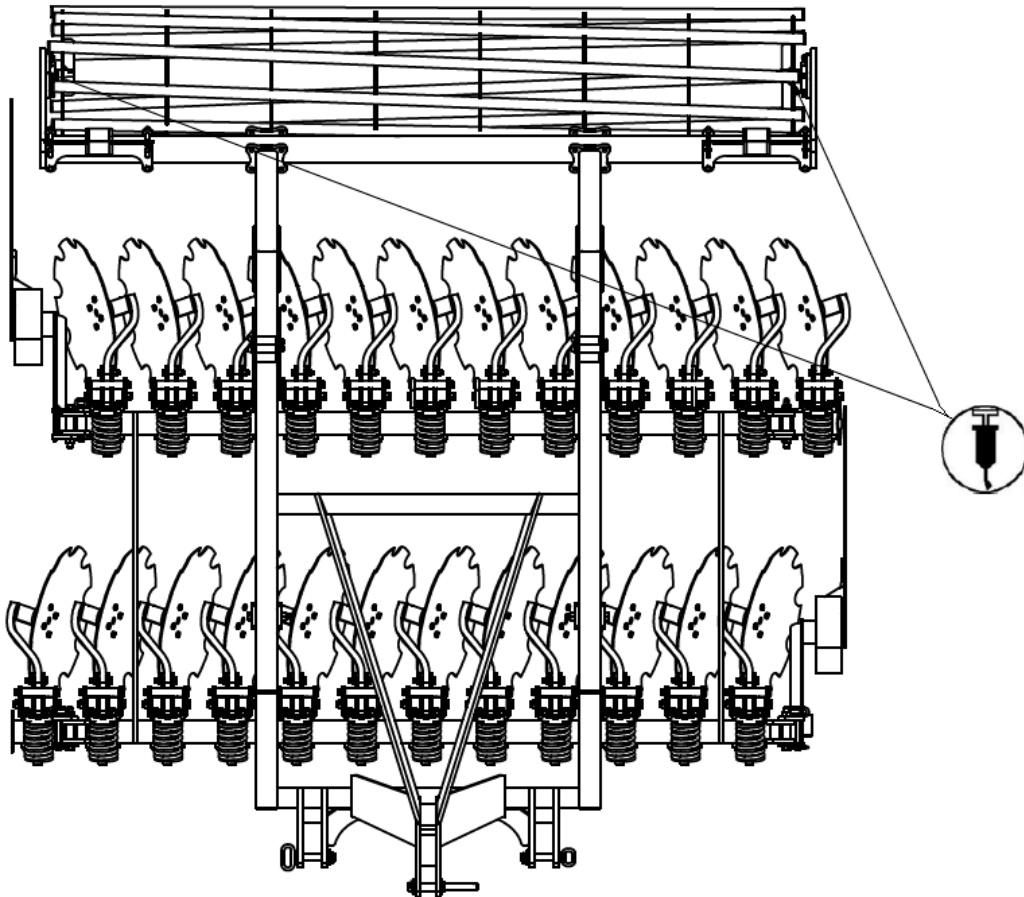

Rys. 15 Punkty smarownicze brony SAL.

Trwałość i sprawność maszyny w dużym stopniu zależy od systematycznego smarowania. Do smarowania należy używać smarów mineralnych. Przed wciśnięciem lub nałożeniem smaru, punkty smarowania należy dokładnie oczyścić.

Obsługa posezonowa

Po zakończonym sezonie pracy broną talerzową należy dokładnie oczyścić, uzupełnić uszkodzenia powłoki lakierniczej, a obdarte powierzchnie robocze talerzy, pierścieni wału, a także gwinty śrub regulujących należy przemyć naftą „Antykor” i zabezpieczyć przed korozją smarem „Antykor 1”, ponadto należy przeprowadzić pełne smarowanie. W przerwie eksploatacyjnej zaleca się przechowywać maszynę pod zadaszeniem. Jeżeli jednak nie ma takiej możliwości, należy co pewien czas skontrolować stan zabezpieczenia i w razie potrzeby uzupełnić smar zmywany przez deszcz.



UWAGA! Podczas prac obsługowych agregat powinien być zabezpieczony przed przetoczeniem (powinien być podłączony z ciągnikiem z włączonym hamulcem postojowym) i rozłożony.

6. Procedury wymian

Wymiana łożysk

W przypadku uszkodzenia łożysk należy je wymienić:

- postawić maszynę na poziomej powierzchni,
- odkręcić cztery śruby mocujące łożyska kulkowe po każdej stronie,
- odsunąć wał rurowy,
- poluzować obie śruby bez łbów w każdym z łożysk, a łożyska ściągnąć przy pomocy ściągacza,
- założyć luźno na walec nowe łożyska,
- przetoczyć walec pomiędzy płyty łożyskowe i przykręcić do nich łożyska. Śruby bez łba wkręcić stosując klej zabezpieczający przed odkręceniem,
- nie wymieniać łożysk kulkowych na uchwytych talerzy,
- w przypadku uszkodzenia wymienić cały uchwyt talerza.

Wymiana elementów roboczych

Nadmiernie zużyte elementy robocze utrudniają zagłębianie się narzędzi, powodują wzrost oporów roboczych i mogą szkodzić maszynie. Talerze należy wymienić na nowe, gdy ich średnica zmniejszy się do 520 mm.

Wymianę elementów roboczych należy przeprowadzać na maszynie opuszczonej na podłoże, po wyłączeniu silnika ciągnika. Aby wymieniane element nie stykały się z podłożem należy podłożyć wytrzymałe podkładki (np. drewniane klocki o grubości ok. 20 cm pod sąsiednie elementy robocze lub wał). W przypadku wózka jako podpory można wykorzystać również maksymalnie opuszczone koła. Po opuszczeniu brony, wyłączeniu silnika ciągnika i zaciągnięciu hamulca ręcznego należy sprawdzić stabilność agregatu ciągnik-maszyna. Do mocowania nowych elementów należy używać tylko typowe śruby.

W przypadku kilkukrotnego demontażu elementów składowych maszyny, należy przeprowadzić kontrolę i dokonać ewentualnej wymiany elementów łącznych takich jak śruby, podkładki czy nakrętki, których nadmierne zużycie może doprowadzić do niekontrolowanego poluzowania łączonych elementów, a w następstwie ich uszkodzenia.

W przypadku pracy na ekstremalnie zużytych narzędziach roboczych, taka praca może powodować np. uszkodzenie łożysk w przypadku małej średnicy talerza. Narzędzia powinny być wymieniane, gdy ich zużycie przekroczy dopuszczalne w instrukcji wartości. W przypadku nie stosowania się do zaleceń, może dojść do uszkodzeń, za które producent **NIE ODPOWIADA!**



UWAGA! Podczas wykonywania napraw i konserwacji maszyna powinna być opuszczona na podłoże i wsparta na podporach zapewniających pełną stabilność, a silnik ciągnika wyłączony. Podczas konserwacji i napraw należy stosować właściwe klucze i ubrania ochronne.

Tabela 4. Przyczyny i sposoby naprawy usterek i niesprawności brony talerzowej SAL.

Usterka, niesprawność	Przyczyna	Sposób naprawy
- nierównomierne zagłębianie elementów roboczych	- złe wypoziomowanie maszyny	-wypoziomować maszynę wzdłużnie i poprzecznie
- słabe zagłębianie talerzy	- talerze nadmiernie zużyte - zbyt nisko opuszczony wał - za mały nacisk talerzy na zwęższej glebie	- wymienić talerze - unieść wał
- brak pełnego podcięcia ścierniska	- zbyt mała głębokość robocza talerzy	- zwiększyć głębokość roboczą talerzy
- głęboka bruzda na styku przejazdów roboczych	- źle ustawiony ekran boczny	- poprawić ustawienie ekrany boczne
- przesypanie gleby ponad wałem	- brak ekranu tylnego - wał zbyt blisko talerzy	- zamontować ekran tylny odsunąć wał od talerzy
- zapychanie talerzy	- zbyt duża głębokość robocza	- zmniejszyć głębokość
- zapychanie ekranu bocznego	- zbyt duża ilość resztek poźniwnych	- zdemontować ekran boczny
- słabe dociskanie gleby przez wał	- źle wypoziomowana brona	- wydłużyć górny łącznik
	- zbyt wysoko uniesiony wał	- opuścić wał

7. Przechowywanie brony talerzowej

Brona talerzowa powinna być przechowywana pod zadaszeniem. W przypadku braku miejsca zadaszonego, dopuszcza się przechowywanie maszyny na zewnątrz.

Po zakończonym sezonie pracy należy dokonać przeglądu części i zespołów. W przypadku stwierdzenia uszkodzeń lub znacznego zużycia odpowiednie części wymienić na nowe. Miejsca uszkodzenia powłok lakierniczych oczyścić z brudu, rdzy i uzupełnić farbą antykorozyjną, a następnie pokryć farbą nawierzchniową. Powierzchnie robocze brony talerzowej i wału zabezpieczyć przed korozją. W przerwie eksploatacyjnej zaleca się przechowywać maszynę pod zadaszeniem. Jeżeli jednak nie ma takiej możliwości, należy co pewien czas skontrolować stan zabezpieczenia oraz powtarzać konserwację elementów roboczych w momencie sputkania warstwy konserwującej przez deszcz.

W okresie zimowym oraz w przypadku dłuższego okresu nieużywania maszyny należy oczyścić tłoczyska cylindrów hydraulicznych, a następnie zabezpieczyć je wazeliną lub smarem bezkwasowym w celu zabezpieczenia ich przed korozją.

Maszyna po odłączeniu od ciągnika powinna wspierać się na twardym i równym podłożu, zachowując trwałą równowagę. Wszystkie zespoły robocze powinny spoczywać na podłożu. Maszynę należy opuszczać łagodnie, aby nie narażać na uderzenia elementów roboczych o twarde podłoże. Po opuszczeniu maszyny należy rozłączyć układ zawieszenia i odjechać ciągnikiem. Również zdemontowane z maszyny elementy należy składować pewnie na podłożu, wykluczając możliwość niekontrolowanego przemieszczania się. Zaleca się przechowywanie maszyny w miejscach utwardzonych i zadaszonych, niedostępnych dla osób postronnych i zwierząt.



UWAGA! Brona talerzowa powinna być przechowywana w miejscu nie stwarzającym zagrożenie dla osób i otoczenia.



Maszynę należy przechowywać pewnie wspartą na twardym podłożu w sposób zapobiegający okaleczeniu ludzi bądź zwierząt

8. Demontaż i kasacja

Maszyna użytkowana zgodnie z zasadami podanymi w instrukcji obsługi zachowuje trwałość przez wiele lat, ale zużyte lub uszkodzone elementy należy wymienić na nowe. W przypadku uszkodzeń awaryjnych (pęknięcia i deformacja ram) pogarszających jakość pracy maszyny i stwarzających niebezpieczeństwo w dalszej eksploatacji należy przeprowadzić kasację maszyny.

Demontaż maszyny powinny przeprowadzić osoby uprzednio zaznajomione z jego budową. Czynności te należy wykonywać po ustawieniu maszyny na równym i twardym podłożu. Zdemontowane części metalowe należy złomować, a części gumowe przekazać do zakładu zajmującego się ich utylizacją. Olej należy zlać do szczelnego pojemnika i oddać do zakładu zajmującego się utylizacją.



UWAGA Podczas demontażu maszyny należy zachować wszelkie środki ostrożności stosując sprawne narzędzia i środki ochrony osobistej. Zdemontowane części należy kasować zgodnie z wymaganiami ochrony środowiska.

9. Części zamienne do brony talerzowej SAL

Aby wyszukać, wycenić i zamówić oryginalne części zamienne do maszyn MANDAM, zapraszamy na naszą stronę internetową pod adresem: www.mandam.com.pl, do zakładki "części".

Na stronie tej udostępniamy katalogi i karty części zamiennych w formacie PDF, zawierające aktualne schematy części dla każdej z maszyn, wraz z ich numerami oraz cenami. Zamówienia części, bądź zapytania ich dotyczące, można składać bezpośrednio z tej strony (zakładka: "kontakt/zamówienie"), lub e-mailem na adres : czesci@mandam.com.pl Zamówienie powinno zawierać numery części i ich ilości, oraz dane zamawiającego/płatnika wraz z telefonem kontaktowym.

Części wysyłamy bezpośrednio pod podany adres, a płatność następuje przy odbiorze. W razie niejasności prosimy o kontakt z działem części zamiennych firmy Mandam pod telefonami : +48 32-232-2660 wewn. 39 lub 45, bądź pod numerem komórkowym +48 668-66-22-89.

Oryginalne części zamienne MANDAM są również dostępne u wszystkich autoryzowanych dystrybutorów maszyn MANDAM.